

Ce document est la propriété exclusive de Levage Maintenance. Ce document ne doit pas être copié sans l'autorisation écrite de notre société ou de sa société mère. Les informations qu'il contient ne doivent pas être divulguées à une tierce partie ni être utilisées à d'autres fins que celles prévues. Tout contrevenant s'expose à des poursuites.

This document is the absolute property of Levage Maintenance. This document must not be copied without the written permission of our company or its parent company. The contents thereof must not be disclosed to a third party nor be used for any unauthorized purpose. Contravention will be prosecuted.

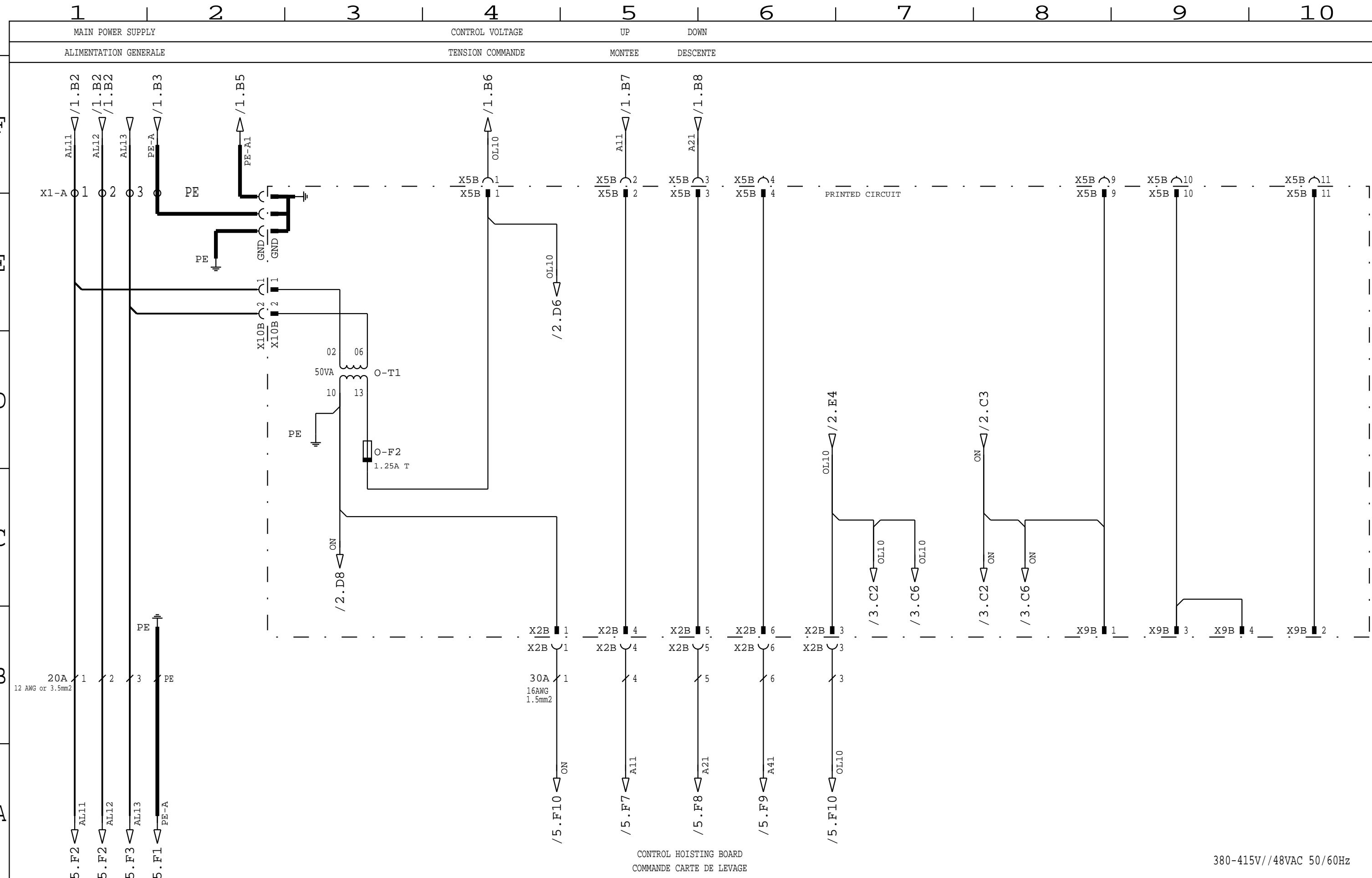

HOISTING BOARD
CARTE DE LEVAGE

CONTROL HOISTING BOARD
COMMANDE CARTE DE LEVAGE

380-415V//48VAC 50/60Hz

VERSION	REVISION	DATE	DESSINE	APPR.	COPIE TRAD.	M-FILM
---------	----------	------	---------	-------	-------------	--------

REPLACE		ENR.
A REMPLACER	VERIF. FCO	APPR. LNO
KHK	CONCEPT. F. COPIN	
	DESS. FC	
	DEPT. KHK	DATE 12/15

CLIENT			A3
	TITRE	MAIN POWER BOARD CARTE ALIMENTATION GENERALE	E1
COMM NO.	UH175415	DESSIN NO.	UH175415 -
			FEUILLE/FEUILLE SUIV. 2 / 5
			VERSION A

Ce document est la propriété exclusive de Levage Maintenance. Ce document ne doit pas être copié sans l'autorisation écrite de notre société ou de sa société mère. Les informations qu'il contient ne doivent pas être divulguées à une tierce partie ni être utilisées à d'autres fins que celles prévues. Tout contrevenant s'expose à des poursuites.

This document is the absolute property of Levage Maintenance. This document must not be copied without the written permission of our company or its parent company. The contents thereof must not be disclosed to a third party nor be used for any unauthorized purpose. Contravention will be prosecuted.

F
E
D
C
B
A

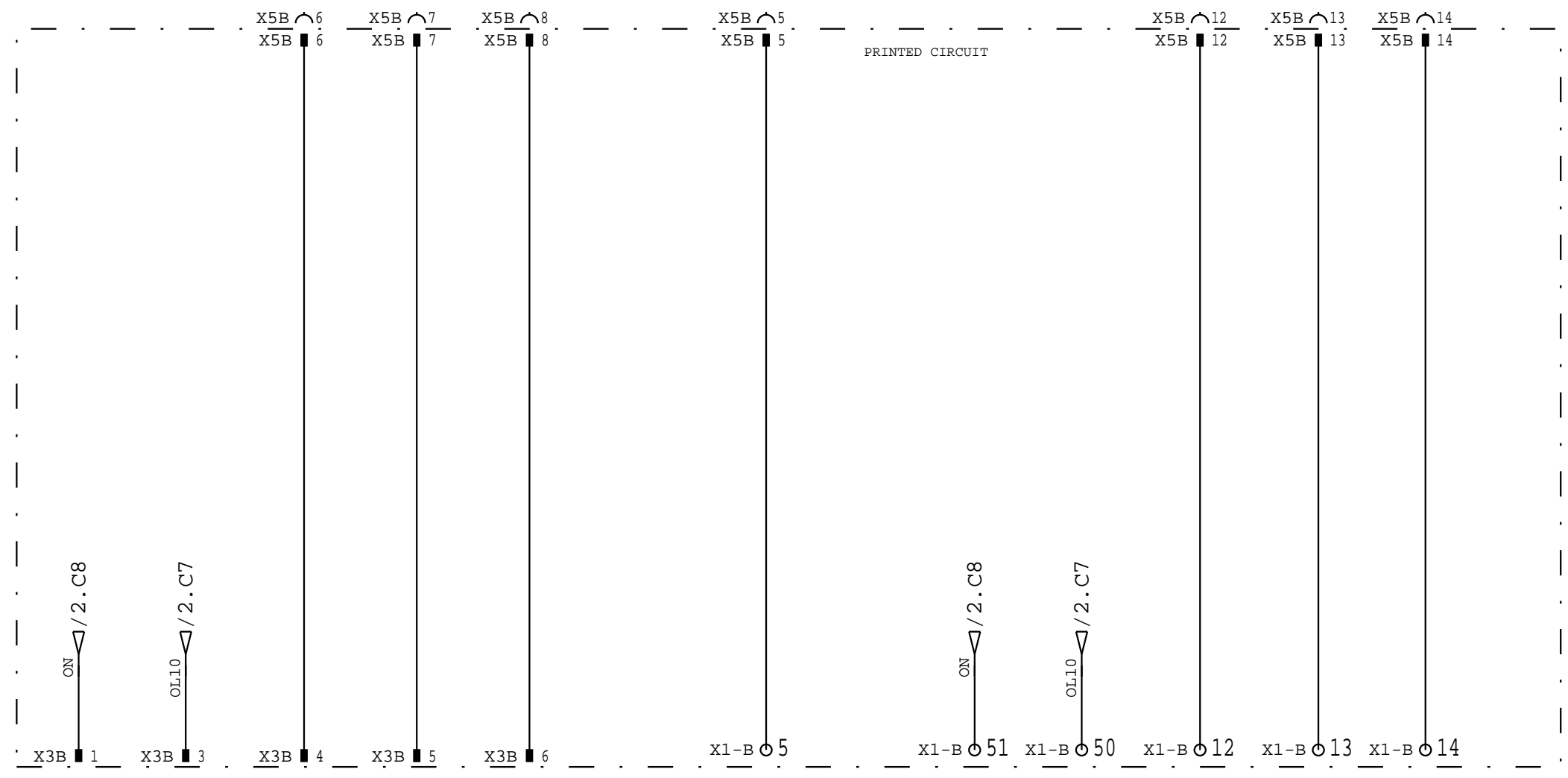

380-415V//48VAC 50/60Hz

VERSION	REVISION	DATE	DESSINE	APPR.	COPIE TRAD.	M-FILM
---------	----------	------	---------	-------	-------------	--------

REPLACE	ENR.
A REMPLACER	VERIF. FCO APPR. LNO
KHK	CONCEPT. F.COPIN
	DESS. FC
	DEPT. KHK DATE 12/15

COPIE TRADUITE	CLIENT	A3
	TITRE	MAIN POWER BOARD CARTE ALIMENTATION GENERALE
	COMM NO.	UH175415
	DESSIN NO.	UH175415 -
E1		FEUILLE/FEUILLE SUIV. 3 / 5
		VERSION A

Ce document est la propriété exclusive de Leveage Maintenance. Ce document ne doit pas être copié sans l'autorisation écrite de notre société ou de sa société mère. Les informations qu'il contient ne doivent pas être divulguées à une tierce partie ni être utilisées à d'autres fins que celles prévues. Tout contrevenant s'expose à des poursuites.

This document is the absolute property of Leveage Maintenance. This document must not be copied without the written permission of our company or its parent company. The contents thereof must not be disclosed to a third party nor be used for any unauthorized purpose. Contravention will be prosecuted.

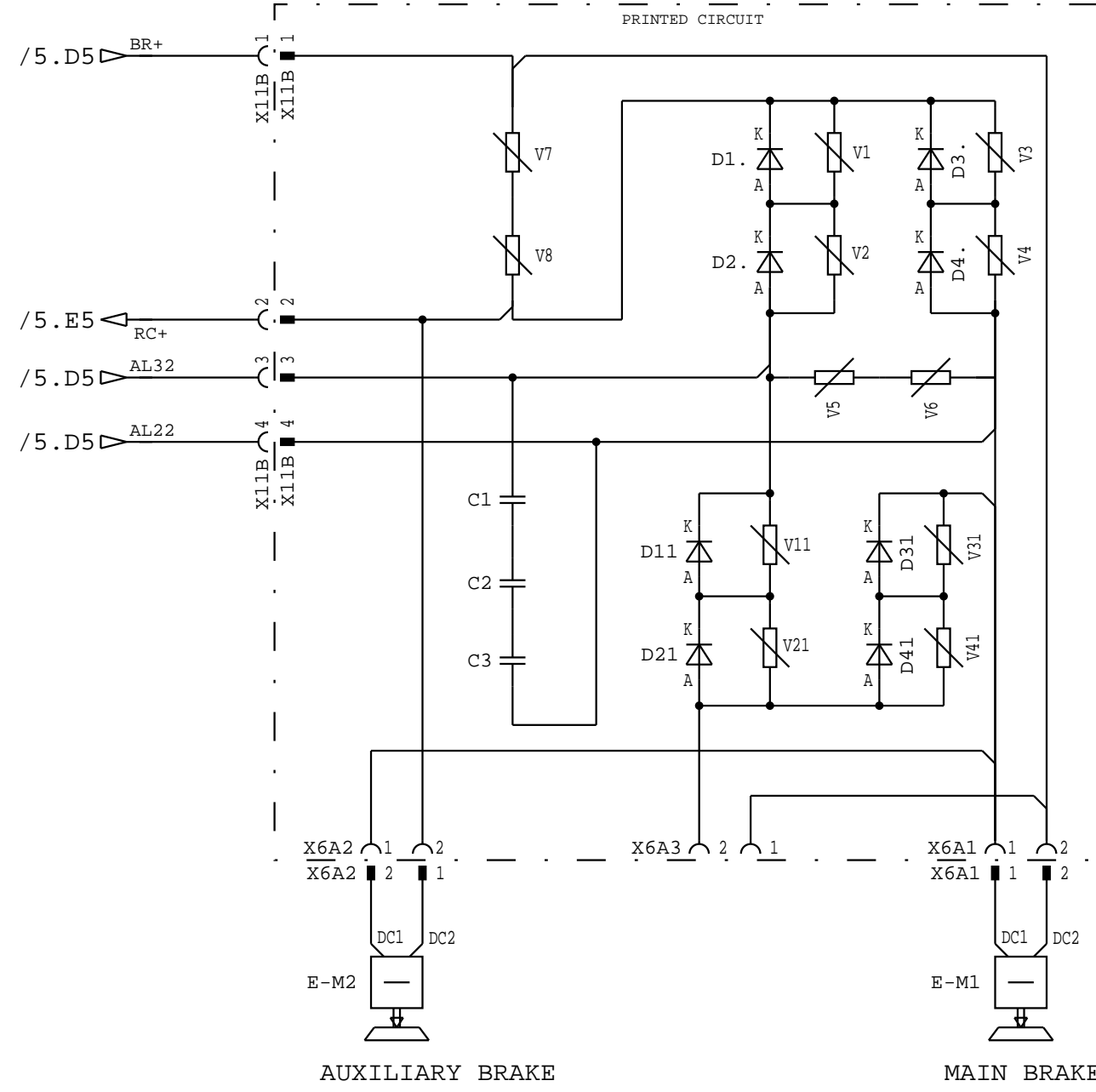

380-415V//48VAC 50/60Hz

REPLACE		ENR.		CLIENT		A3
A REMPLACER	VERIF. FCO	APPR. LNO		TITRE	RECTIFIER REDRESSEUR DE FREIN	E1
KHK	CONCEPT. F.COPIN		COPIE TRADUITE	COMM NO.	UH175415	FEUILLE/FEUILLE SUIV. 4 / 5
	DESS. FC	DESSIN NO.		UH175415 -		
	DEPT. KHK	DATE 12/15				
VERSION	REVISION	DATE	DESSINE	APPR.	COPIE TRAD.	M-FILM

F

E

D

C

B

A

Ce document est la propriété exclusive de Leverage Maintenance. Ce document ne doit pas être copié sans l'autorisation écrite de notre société ou de sa société mère. Les informations qu'il contient ne doivent pas être divulguées à une tierce partie ni être utilisées à d'autres fins que celles prévues. Tout contrevenant s'expose à des poursuites.

This document is the absolute property of Leverage Maintenance. This document must not be copied without the written permission of our company or its parent company. The contents thereof must not be disclosed to a third party nor be used for any unauthorized purpose. Contravention will be prosecuted.

1 HOISTING POWER SUPPLY 2 ALIMENTATION LEVAGE 3 4 5 6 7 UP MONTEE 8 DOWN DESCENTE 9 FAST GV 10 COMMON COMMUN CONTROL VOLTAGE TENSION COMMANDE

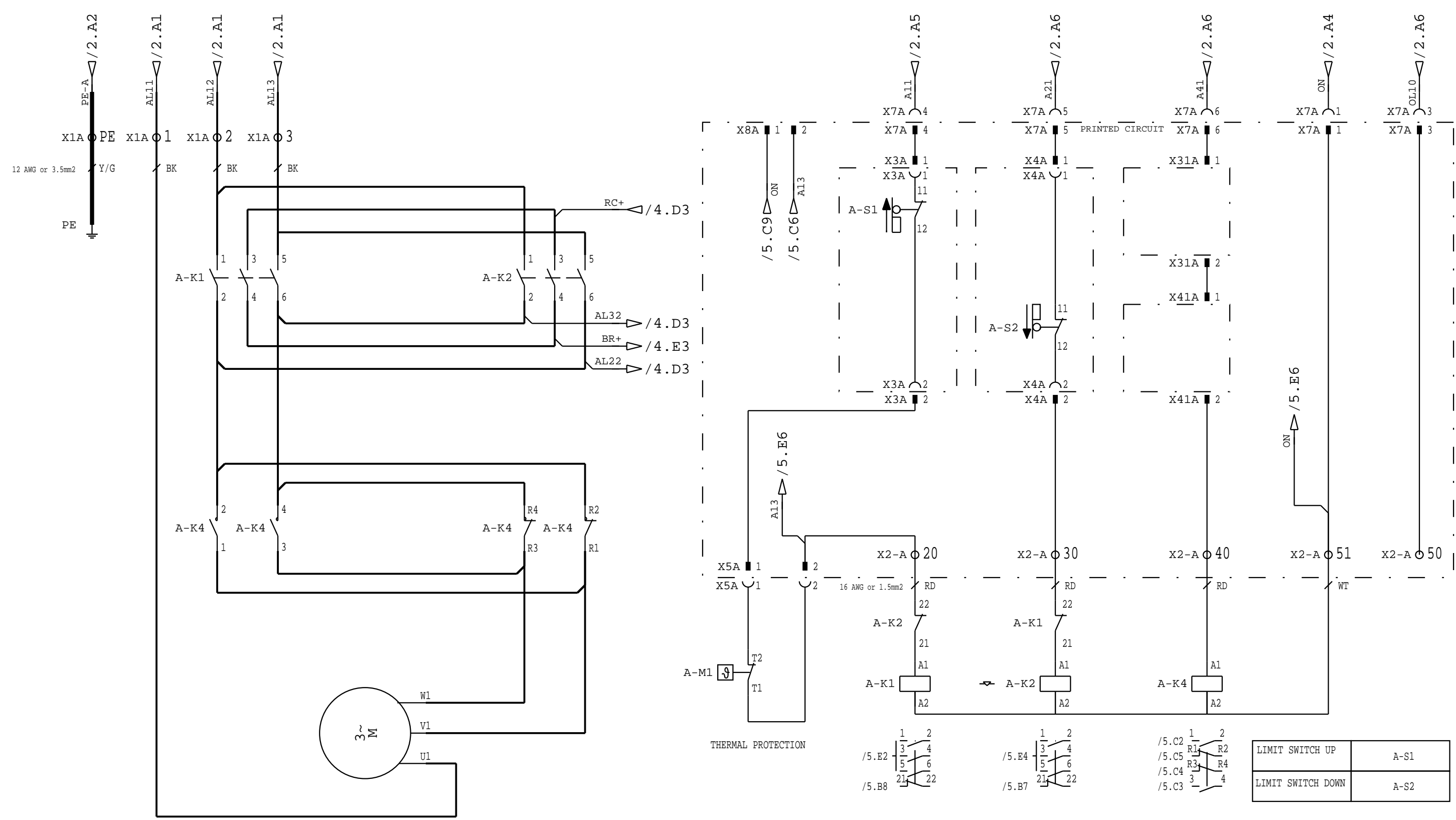

HOISTING MOTOR

380-415V//48VAC 50/60Hz

VERSION	REVISION	DATE	DESSINE	APPR.	COPIE TRAD.	M-FILM
---------	----------	------	---------	-------	-------------	--------

REPLACE		ENR.	
A REMPLACER	VERIF. FCO	APPR. LNO	
KHK	CONCEPT. F. COPIN		COPIE TRADUITE
	DESS. FC		
	DEPT. KHK	DATE 12/15	

CLIENT			A3
TITRE	HOISTING MOTOR BOARD	E2	M-FILM
	CARTE MOTEUR DE LEVAGE		
COMM NO.	UH175415	DESSIN NO.	UH175415 -
		FEUILLE/FEUILLE SUIV.	VERSION
		5 / 5	A